

Подреди фигурите на спортистите

Принтирайте листовите и ги ламинирайте. За подреждане на фигурите използвайте цветните листчета, които ще намерите на последната страница. Принтирайте ги, ламинирайте ги и след това ги разрежете. Ако разполагате с „Пръчици на Кюзинер“, ползвайте тях.

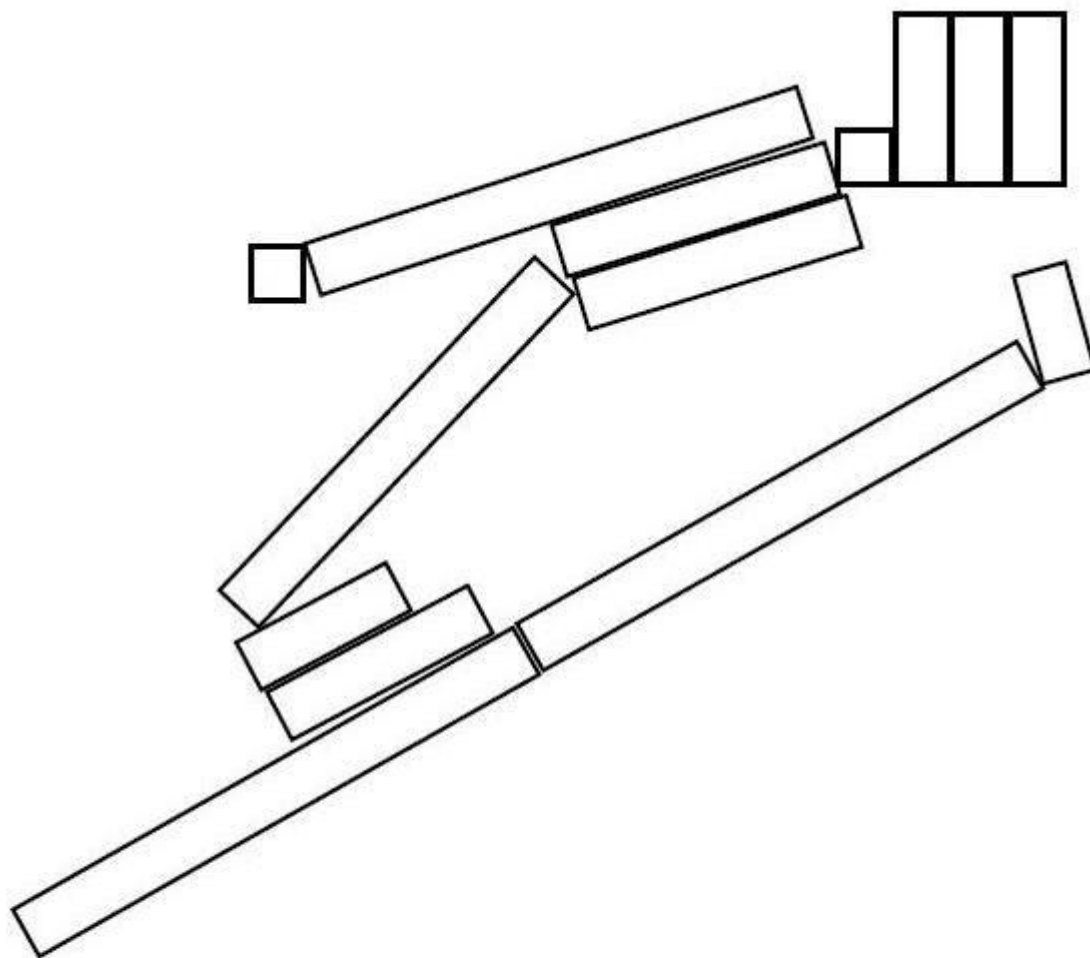

Ски скокове



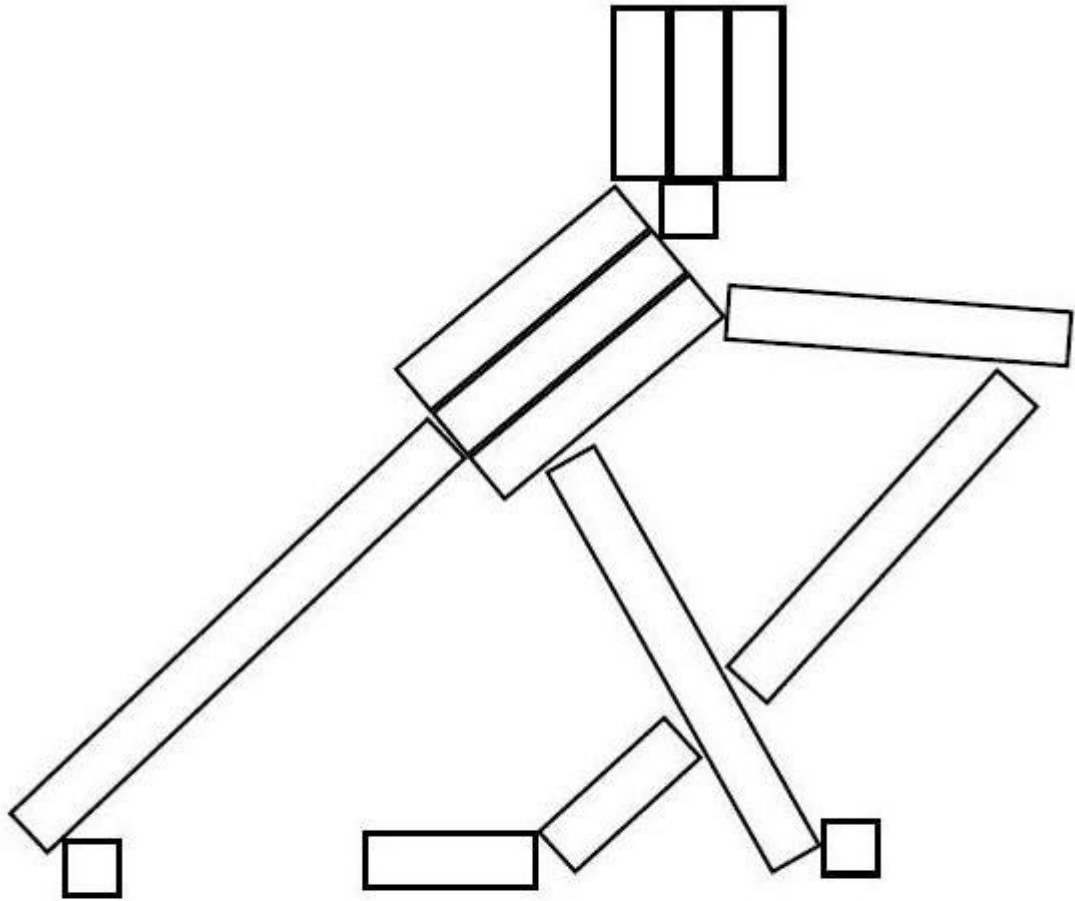

Хокей



Изготви логопед София Вълнеева <http://www.logopedia-bg.com>

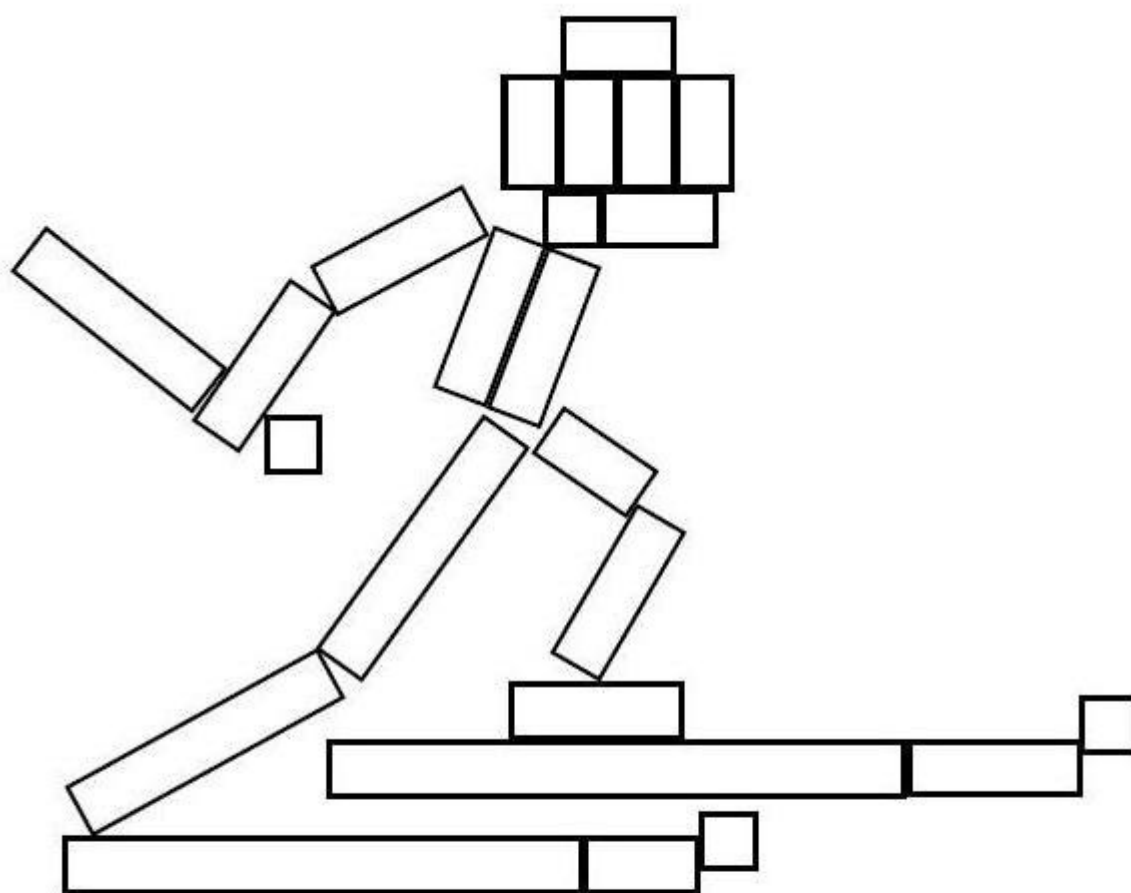

Ски бягане



Изготви логопед София Вълнеева <http://www.logopedia-bg.com>

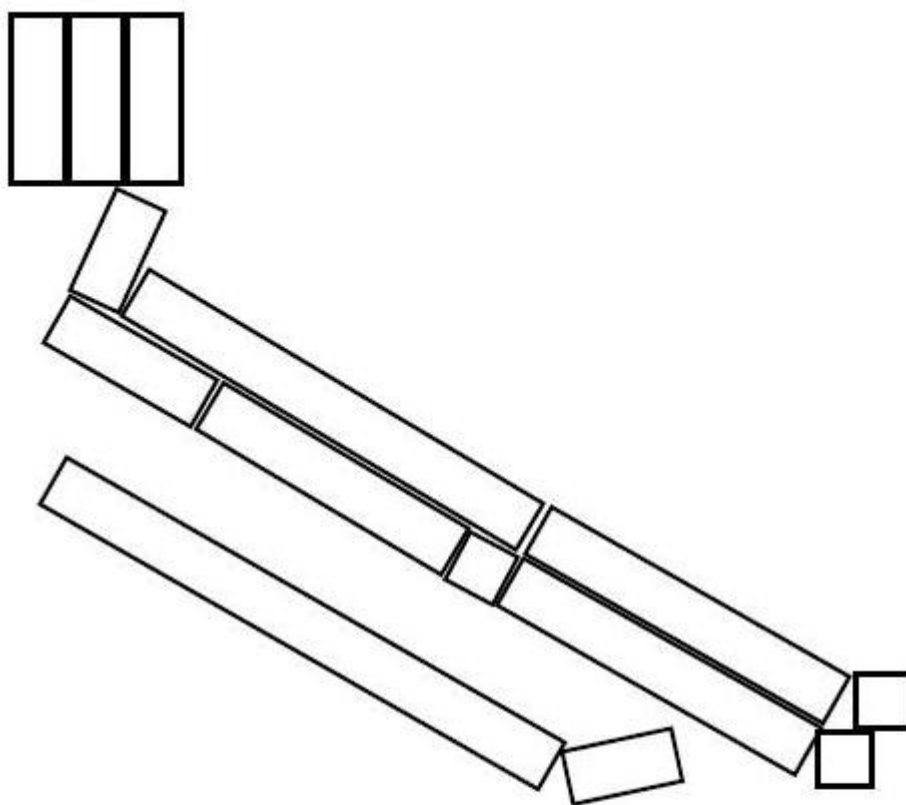

Спортни шейни



Изготви логопед София Вълнеева <http://www.logopedia-bg.com>

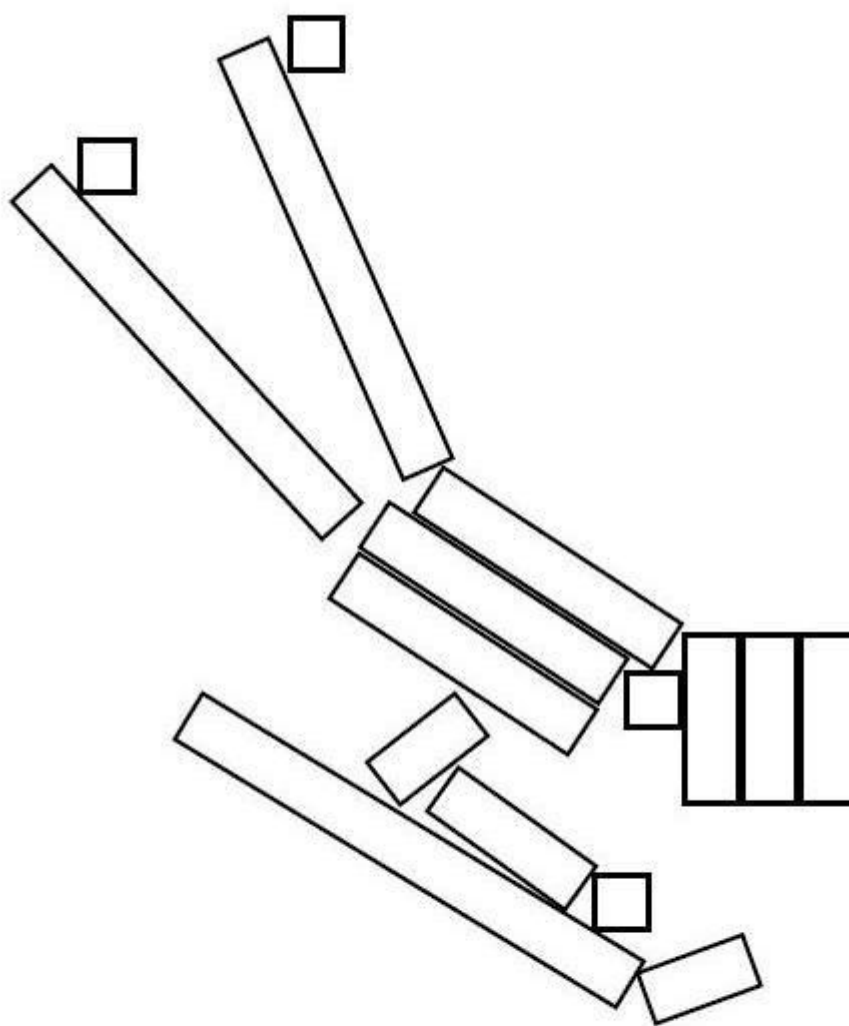

Скелетон



Изготви логопед София Вълнеева <http://www.logopedia-bg.com>

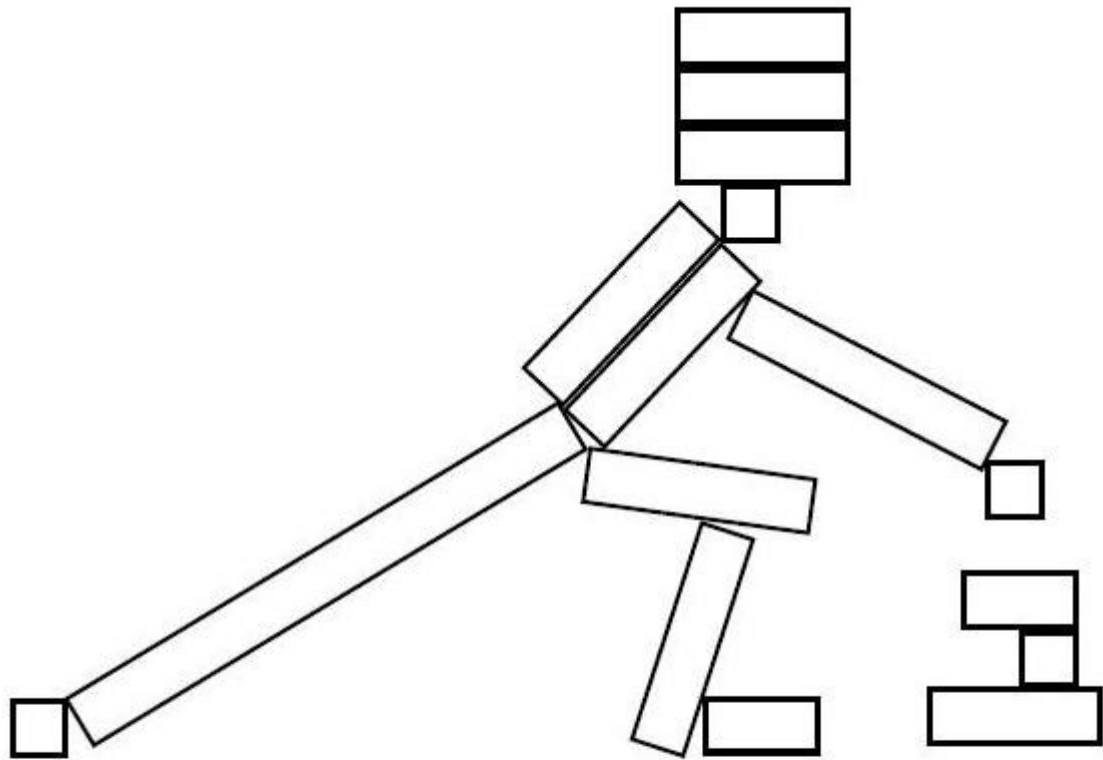

Кърлинг



Изготви логопед София Вълнеева <http://www.logopedia-bg.com>

